

**ОЦЕНОЧНЫЕ МАТЕРИАЛЫ
ПО ДИСЦИПЛИНЕ**

Внешнеэкономическая деятельность и таможенное дело

Код модуля
1164290(1)

Модуль
Внешнеэкономическая деятельность и
таможенное дело

Екатеринбург

Оценочные материалы составлены автором(ами):

№ п/п	Фамилия, имя, отчество	Ученая степень, ученое звание	Должность	Подразделение
1	Никитина Наталья Юрьевна	кандидат экономических наук, без ученого звания	Доцент	региональной экономики, инновационного предпринимательства и безопасности

Согласовано:

Управление образовательных программ

И.Ю. Русакова

Авторы:

- **Никитина Наталья Юрьевна, Доцент, региональной экономики, инновационного предпринимательства и безопасности**

1. СТРУКТУРА И ОБЪЕМ ДИСЦИПЛИНЫ **Внешнеэкономическая деятельность и таможенное дело**

1.	Объем дисциплины в зачетных единицах	3	
2.	Виды аудиторных занятий	Лекции Практические/семинарские занятия	
3.	Промежуточная аттестация	Экзамен	
4.	Текущая аттестация	Контрольная работа	1
		Домашняя работа	1

2. ПЛАНИРУЕМЫЕ РЕЗУЛЬТАТЫ ОБУЧЕНИЯ (ИНДИКАТОРЫ) ПО ДИСЦИПЛИНЕ МОДУЛЯ **Внешнеэкономическая деятельность и таможенное дело**

Индикатор – это признак / сигнал/ маркер, который показывает, на каком уровне обучающийся должен освоить результаты обучения и их предъявление должно подтвердить факт освоения предметного содержания данной дисциплины, указанного в табл. 1.3 РПМ-РПД.

Таблица 1

Код и наименование компетенции	Планируемые результаты обучения (индикаторы)	Контрольно-оценочные средства для оценивания достижения результата обучения по дисциплине
1	2	3
ПК-1 -Способен осуществлять сбор, обработку и анализ данных, необходимых для решения оперативных и тактических профессиональных задач	З-1 - Методы сбора, обработки и анализа данных П-1 - Владеть основными методами сбора и анализа данных П-2 - Способен решать оперативные и тактические профессиональные задачи У-1 - Применять методы сбора, обработки и анализа данных	Домашняя работа Контрольная работа Лекции Практические/семинарские занятия Экзамен

3. ПРОЦЕДУРЫ КОНТРОЛЯ И ОЦЕНИВАНИЯ РЕЗУЛЬТАТОВ ОБУЧЕНИЯ В РАМКАХ ТЕКУЩЕЙ И ПРОМЕЖУТОЧНОЙ АТТЕСТАЦИИ ПО ДИСЦИПЛИНЕ МОДУЛЯ В БАЛЬНО-РЕЙТИНГОВОЙ СИСТЕМЕ (ТЕХНОЛОГИЧЕСКАЯ КАРТА БРС)

3.1. Процедуры текущей и промежуточной аттестации по дисциплине

1. Лекции: коэффициент значимости совокупных результатов лекционных занятий – 0.5		
Текущая аттестация на лекциях	Сроки – семестр, учебная неделя	Максимальная оценка в баллах
<i>контрольная работа</i>	<i>5,7</i>	<i>100</i>
Весовой коэффициент значимости результатов текущей аттестации по лекциям – 0.4		
Промежуточная аттестация по лекциям – экзамен		
Весовой коэффициент значимости результатов промежуточной аттестации по лекциям – 0.6		
2. Практические/семинарские занятия: коэффициент значимости совокупных результатов практических/семинарских занятий – 0.5		
Текущая аттестация на практических/семинарских занятиях	Сроки – семестр, учебная неделя	Максимальная оценка в баллах
<i>домашняя работа</i>	<i>5,15</i>	<i>100</i>
Весовой коэффициент значимости результатов текущей аттестации по практическим/семинарским занятиям – 1		
Промежуточная аттестация по практическим/семинарским занятиям – нет		
Весовой коэффициент значимости результатов промежуточной аттестации по практическим/семинарским занятиям – не предусмотрено		
3. Лабораторные занятия: коэффициент значимости совокупных результатов лабораторных занятий – не предусмотрено		
Текущая аттестация на лабораторных занятиях	Сроки – семестр, учебная неделя	Максимальная оценка в баллах
Весовой коэффициент значимости результатов текущей аттестации по лабораторным занятиям – не предусмотрено		
Промежуточная аттестация по лабораторным занятиям – нет		
Весовой коэффициент значимости результатов промежуточной аттестации по лабораторным занятиям – не предусмотрено		
4. Онлайн-занятия: коэффициент значимости совокупных результатов онлайн-занятий – не предусмотрено		
Текущая аттестация на онлайн-занятиях	Сроки – семестр, учебная неделя	Максимальная оценка в баллах
Весовой коэффициент значимости результатов текущей аттестации по онлайн-занятиям – не предусмотрено		
Промежуточная аттестация по онлайн-занятиям – нет		
Весовой коэффициент значимости результатов промежуточной аттестации по онлайн-занятиям – не предусмотрено		

3.2. Процедуры текущей и промежуточной аттестации курсовой работы/проекта

Текущая аттестация выполнения курсовой работы/проекта	Сроки – семестр, учебная неделя	Максимальная оценка в баллах
Весовой коэффициент текущей аттестации выполнения курсовой работы/проекта– не предусмотрено		
Весовой коэффициент промежуточной аттестации выполнения курсовой работы/проекта– защиты – не предусмотрено		

4. КРИТЕРИИ И УРОВНИ ОЦЕНИВАНИЯ РЕЗУЛЬТАТОВ ОБУЧЕНИЯ ПО ДИСЦИПЛИНЕ МОДУЛЯ

4.1. В рамках БРС применяются утвержденные на кафедре/институте критерии (признаки) оценивания достижений студентов по дисциплине модуля (табл. 4) в рамках контрольно-оценочных мероприятий на соответствие указанным в табл.1 результатам обучения (индикаторам).

Таблица 4

Критерии оценивания учебных достижений обучающихся

Результаты обучения	Критерии оценивания учебных достижений, обучающихся на соответствие результатам обучения/индикаторам
Знания	Студент демонстрирует знания и понимание в области изучения на уровне указанных индикаторов и необходимые для продолжения обучения и/или выполнения трудовых функций и действий, связанных с профессиональной деятельностью.
Умения	Студент может применять свои знания и понимание в контекстах, представленных в оценочных заданиях, демонстрирует освоение умений на уровне указанных индикаторов и необходимых для продолжения обучения и/или выполнения трудовых функций и действий, связанных с профессиональной деятельностью.
Опыт /владение	Студент демонстрирует опыт в области изучения на уровне указанных индикаторов.
Другие результаты	Студент демонстрирует ответственность в освоении результатов обучения на уровне запланированных индикаторов. Студент способен выносить суждения, делать оценки и формулировать выводы в области изучения. Студент может сообщать преподавателю и коллегам своего уровня собственное понимание и умения в области изучения.

4.2 Для оценивания уровня выполнения критериев (уровня достижений обучающихся при проведении контрольно-оценочных мероприятий по дисциплине модуля) используется универсальная шкала (табл. 5).

Таблица 5

Шкала оценивания достижения результатов обучения (индикаторов) по уровням

Характеристика уровней достижения результатов обучения (индикаторов)		
№ п/п	Содержание уровня выполнения критерия оценивания результатов	Шкала оценивания

	обучения (выполненное оценочное задание)	Традиционная характеристика уровня		Качественная характеристика уровня
1.	Результаты обучения (индикаторы) достигнуты в полном объеме, замечаний нет	Отлично (80-100 баллов)	Зачтено	Высокий (В)
2.	Результаты обучения (индикаторы) в целом достигнуты, имеются замечания, которые не требуют обязательного устранения	Хорошо (60-79 баллов)		Средний (С)
3.	Результаты обучения (индикаторы) достигнуты не в полной мере, есть замечания	Удовлетворительно (40-59 баллов)		Пороговый (П)
4.	Освоение результатов обучения не соответствует индикаторам, имеются существенные ошибки и замечания, требуется доработка	Неудовлетворительно но (менее 40 баллов)	Не зачтено	Недостаточный (Н)
5.	Результат обучения не достигнут, задание не выполнено	Недостаточно свидетельств для оценивания		Нет результата

5. СОДЕРЖАНИЕ КОНТРОЛЬНО-ОЦЕНОЧНЫХ МЕРОПРИЯТИЙ ПО ДИСЦИПЛИНЕ МОДУЛЯ

5.1. Описание аудиторных контрольно-оценочных мероприятий по дисциплине модуля

5.1.1. Лекции

Самостоятельное изучение теоретического материала по темам/разделам лекций в соответствии с содержанием дисциплины (п. 1.2. РПД)

5.1.2. Практические/семинарские занятия

Примерный перечень тем

1.1 Тарифные и нетарифные методы управления ВТО 2 Содержание базисных условий поставки ИНКОТЕРМС 3 Виды контрактов купли-продажи 4 Основные статьи контрактов 5 Бесконтрактная форма торговли 6 Валютно-финансовые условия внешнеторговых контрактов, валютные риски.

2.1 Понятие таможенного дела 2 Таможенная политика России, цели и методы ее осуществления 3 Нормативно правовые основы таможенного дела 4 Система таможенных органов России. 5 Характеристика деятельности вспомогательных и посреднических структур в системе российской таможни. 6 Сущность и основные принципы перемещения товаров и транспортных средств через таможенную границу. 7 Классификация товаров в соответствии с Товарной номенклатурой внешнеэкономической деятельности. 8 Правила определения страны происхождения товаров. 9 Методы государственного регулирования внешнеторговой деятельности. 10 Понятие таможенного контроля 11 Формы и порядок проведения таможенного контроля 12 Экспертизы и исследования при осуществлении таможенного контроля. 13 Таможенно-

валютный контроль за экспортноимпортными операциями. 14 Таможенные процедуры и их характеристика 15 Таможенные платежи 16 Налоги в таможенном деле 17 Таможенная стоимость товаров и методы ее определения

Примерные задания

Задача (задача о базисных условиях поставок)

Определить, какие базисные условия поставки будут использованы покупателем, и в соответствии с этим какая будет цена партии оборудования украинского строительного предприятия (производителя) в г. Донецке, если московская фирма заключила контракт с украинской фирмой при условиях, что оборудование будет загружено и транспортировано покупателем непосредственно со склада завода-производителя в г. Донецк.

Исходные данные, усл. ед.

Решение:

Расходы по доставке товара, которые несет продавец, включаются в цену товара. При определении обязанностей продавца следует ориентироваться на то, в какую из групп – E, F, C или D – входит данное базисное условие поставки товара.

В данном случае указанное условие поставки входит в группу E, при этом цена товара на базисных условиях поставки – «франко-завод» - EXW:

$$Ц=C*O+П+P1.$$

Соответствующие условные обозначения приведены при описании условия задачи.

Данные условия означают, что продавец считается выполнившим обязанности по поставке, если он предоставит товар в распоряжение покупателя на своем предприятии или в другом названном месте (например, на заводе, фабрике и т.п.). Продавец не отвечает на погрузку товара на транспортное средство, а также за таможенное оформление товара для экспорта.

Расписать: какие показатели будут использоваться для каждого базиса. Вычислить цену товара по каждому базису

1. Цена EXW = $C*O+П+P1$ =

2. Цена FCA = $Ц=C*O+П+P1 +P...$ =

ИНКОТЕРМС- 2020

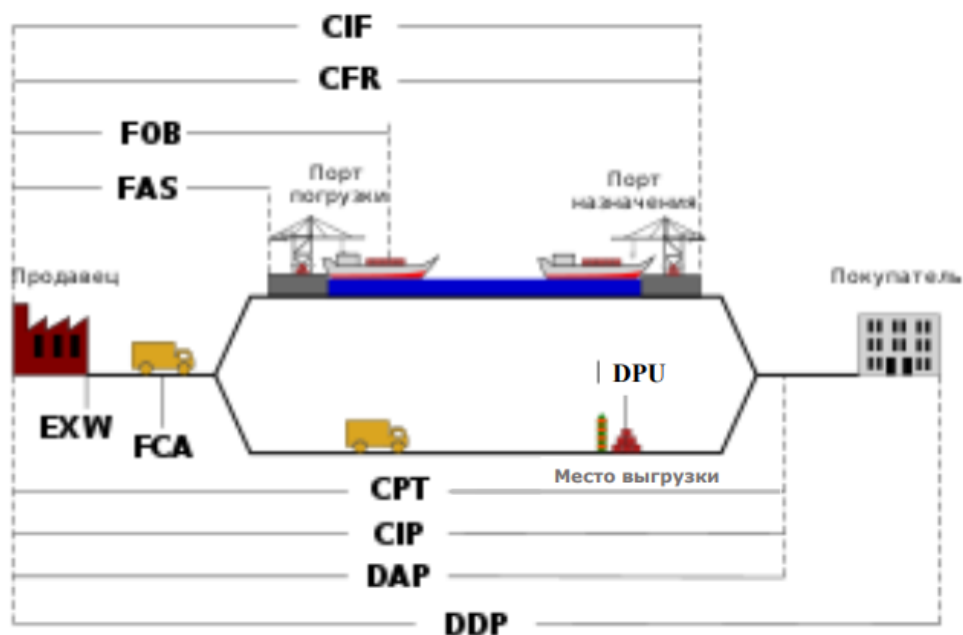

LMS-платформа – не предусмотрена

5.2. Описание внеаудиторных контрольно-оценочных мероприятий и средств текущего контроля по дисциплине модуля

Разноуровневое (дифференцированное) обучение.

Базовый

5.2.1. Контрольная работа

Примерный перечень тем

1. Контрольная работа проводится в виде теста

Примерные задания

1. Что следует понимать под ВЭД?

а) экономические связи между организациями внутри страны, основанные на взаимовыгодных интересах, предусмотренных контрактами (договорами), по осуществлению товарных, финансовых, инвестиционных, информационных и других потоков с использованием в расчетах иностранной валюты по международным правилам;

б) экономические связи между организациями разных стран, основанные на взаимовыгодных интересах, предусмотренных контрактами (договорами), по осуществлению товарных, финансовых, инвестиционных, информационных и других потоков через границу с использованием в расчетах иностранной валюты по международным правилам;

в) а + б.

2. Кто является экономическими субъектами ВЭД в России?

а) иностранные физические лица;

б) партнеры по совместной деятельности, иностранные юридические лица и их представительства;

в) государство и его органы управления; предприятия в разных организационных и социальных формах по различным видам деятельности, партнеры по совместной деятельности, иностранные юридические лица и их представительства.

3. Что является предметом бухгалтерского учета ВЭД?

а) хозяйственно-финансовые сделки экономических субъектов при выполнении контрактов (договоров) с резидентами и нерезидентами; б) объекты бухгалтерского учета;

в) а + б.

4. Каковы главные задачи организации бухгалтерского учета разновидностей ВЭД?

а) знание и неукоснительное соблюдение требований нормативных правовых актов, регулирующих бухгалтерский учет операций ВЭД;

б) осуществление учета операций ВЭД в иностранной валюте; в) а + б.

5. В роли элементов ВЭД выступают:

а) прямые и портфельные инвестиции, услуги, товарные потоки, информационные технологии;

б) экспортно-импортные сделки;

в) а + б.

1.2

1. В соответствии со ст. 1 Закона «Об экспортном контроле» внешнеэкономическая деятельность — это:

а) внешнеторговая, инвестиционная и иная деятельность, включая производственную кооперацию, в области международного обмена товарами, информацией, работами, услугами, результатами интеллектуальной деятельности (правами на них);

б) внутренняя, инвестиционная и иная деятельность, включая производственную кооперацию, в области международного обмена товарами, информацией, работами, услугами, результатами интеллектуальной деятельности (правами на них); в) а + б.

2. В каком федеральном законе установлены виды таможенных процедур?

а) Закон «О таможенном регулировании в Российской Федерации»;

б) ТК ТС;

в) Закон «О таможенном тарифе».

3. В отношении какого перечня товаров не осуществляется экспортный контроль согласно Закону «Об экспортном контроле»?

а) список товаров и технологий двойного назначения, которые могут быть использованы при создании вооружений и военной техники;

б) список товаров телекоммуникационного оборудования, которые могут быть использованы в отрасли связи;

в) список товаров и технологий, которые могут быть использованы в химической промышленности.

4. Определите условие поставки согласно «Инкотермс-2010» — цена поставки в контракте составляет 2 млн долл. США на условиях EX1Y: а) товар передается покупателю на его складе;

б) товар транспортируется и передается покупателю в указанном им месте с учетом таможенной очистки;

в) товар передается на складе продавца, готовый к отгрузке.

5. Какой закон устанавливает правила оформления резидентами в уполномоченных банках паспорта сделки при осуществлении валютных операций между резидентами и нерезидентами?

- а) «О валютном регулировании и валютном контроле»;
- б) «О специальных защитных, антидемпинговых и компенсационных мерах при импорте»;
- в) «О таможенном регулировании в Российской Федерации».

1.3

1. Кто является субъектами ВЭД?

- а) государственные органы, осуществляющие регулирование ВЭД;
- б) хозяйствующие субъекты, которые ведут ВЭД;
- в) а + б.

2. Что служит средством идентификации участника ВЭД?

- а) договор об идентификации;
- б) учетная карта участника ВЭД;
- в) а + б.

3. Кто осуществляет государственное регулирование ВЭД в Российской Федерации?

- а) налоговые органы и Министерство финансов РФ;
- б) Президент РФ, Министерство экономического развития РФ, Федеральная таможенная служба;
- в) а + б.

4. После чего хозяйствующие субъекты получают право на осуществление ВЭД в отношении продукции военного назначения?

- а) после получения свидетельства о праве осуществлять внешнеторговую деятельность в отношении продукции военного назначения; б) после получения карты участника ВЭД;
- в) а + б.

5. Какие организации могут включаться в реестр, который ведет Федеральная служба по военно-техническому сотрудничеству? а) только иностранные организации;

- б) только организации Российской Федерации;
- в) а + б.

1.4

1. Квотирование — это:

- а) количественные ограничения импорта;
- б) количественные ограничения экспорта;
- в) а + б.

2. Адвалорные ставки таможенных пошлин начисляются:

- а) в установленном размере за единицу облагаемых товаров;
- б) процентах к таможенной стоимости облагаемых товаров; в) а + б.

3. Что представляет собой лицензирование?

- а) выдачу компетентным государственным органом разрешения на ввоз товара;
- б) выдачу компетентным лицом разрешения на вывоз товара;
- в) выдачу компетентным государственным органом разрешения на ввоз или вывоз какого-либо товара, т.е. на оборот товара.

4. Выберите, кто относится к субъектам ВЭД на территории Российской Федерации.

- а) ФТС России, Минэкономразвития России, ЦБ РФ, Минфин России, ФНС России, российские и иностранные лица;
- б) ФТС России, Минэкономразвития России, ЦБ РФ, Минфин России, российские и иностранные лица;
- в) ФТС России, Минэкономразвития России, ЦБ РФ, Минфин России, Верховный Суд, российские и иностранные лица;

5. Резидентами являются:

- а) дипломатические представительства, консульские учреждения Российской Федерации и иные официальные представительства Российской Федерации, находящиеся за пределами территории Российской Федерации, а также постоянные представительства Российской Федерации при межгосударственных или межправительственных организациях;
- б) организации, не являющиеся юридическими лицами, созданными в соответствии с законодательством иностранных государств, и имеющие местонахождение за пределами территории Российской Федерации;

в) а + б.

1.5

1. Где разрешаются споры между участниками внешнеэкономической деятельности?

- а) в государственных арбитражных судах;
- б) в специальных арбитражных органах и арбитражах, создаваемых самими сторонами для разрешения конкретного спора;

в) а + б.

2. Где фиксируется порядок разрешения спора?

- а) в договоре (в виде арбитражной оговорки);
- б) специальном соглашении между субъектами ВЭД;

в) а + б.

3. Где будет рассматриваться спор между субъектами ВЭД?

- а) предоставляется право выбора арбитражного органа и государства субъектам ВЭД;
- б) в государстве, где осуществляется контроль за данным субъектом ВЭД;
- в) в определенном арбитражном суде, по решению контролирующих ВЭД органов.

4. Арбитражное решение признается действительным в России, только если решение вынесено:

- а) в России;
- б) за рубежом;
- в) как в России, так и за рубежом.

5. Что относится к нормативным правовым актам, регулирующим порядок разрешения споров между субъектами ВЭД в Российской Федерации?

- а) Гражданский процессуальный кодекс Российской Федерации, Арбитражный процессуальный кодекс Российской Федерации;
- б) Налоговый кодекс РФ;
- в) а + б.

Примерные задания

Задача 1 На семинаре по таможенному праву между студентами Анисимовым и Петровым разгорелся спор, относительно того, какие акты таможенного законодательства подлежат применению к правоотношениям, возникшим как следствие незаконного

перемещения товаров и транспортных средств через таможенную границу и последующего выявления таможенными органами факта такого перемещения.

Анисимов утверждал, что следует применять акты законодательства, действовавшие на момент фактического перемещения товаров и транспортных средств через таможенную границу, и, следовательно, исходя из этого исчислять размер неуплаченных таможенных платежей и применять соответствующие штрафные санкции. А по версии Петрова, применению подлежит законодательство, действующее на момент обнаружения факта незаконного перемещения товаров и транспортных средств через таможенную границу. Кого бы Вы поддержали в этом споре? Ответ обосновать со ссылкой на соответствующие правовые нормы, регламентирующие этот вопрос.

Задача 2 В аэропорту Шереметьево при таможенном досмотре гражданин Р., выезжающий в туристическую поездку в Швецию, письменно задекларировал и предъявил сотруднику таможни иностранную валюту в сумме 4500 долларов США, однако законность ее приобретения подтвердить не смог, заявив лишь, что приобрел ее в банке, а соответствующую справку об этом сам не потребовал, а сотрудник обменного пункта ему ее не выписал. Какой вариант дальнейших событий в подобного рода ситуации предусматривает действующее таможенное законодательство. В частности, подлежит ли такая валюта пропуску через таможню, либо она будет конфискована в доход государства, либо иной вариант решения? Ответ обосновать.

Задача 3 В правовой отдел таможни поступил запрос следующего содержания: «Могут ли быть экспортированы товары, ввезенные в Россию из-за границы и выпущенные в свободное обращение в России как российские товары, либо необходимо будет вывозить их в рамках какого-либо иного таможенного режима?» Дать квалифицированный и обоснованный со ссылками на нормы таможенного законодательства ответ.

Задача 4 На склад временного хранения была помещена партия фруктов, ввезенных в Россию из Греции. Представитель российской внешнеторговой фирмы, являющейся получателем товара, случайно узнал о том, что органы фитосанитарного контроля взяли некоторое количество фруктов для проведения лабораторных исследований, предупредив при этом владельца склада временного хранения о недопущении производства таможенного оформления до получения результатов исследований. Представитель фирмы обратился за разъяснениями в таможенный орган по месту производства таможенного оформления, где получил ответ о том, что у таможенного органа какой либо информации о действиях органов фитосанитарного контроля в отношении по данному факту нет. Дайте правовую оценку действиям органов фитосанитарного контроля и владельца склада временного хранения.

Задача 5 Ввезенные на таможенную территорию России товары были помещены под таможенный режим переработки на таможенной территории. По истечении установленного срока переработки таможенному органу были представлены продукты переработки. Усомнившись в использовании при производстве представленных продуктов переработки ранее ввезенных товаров, таможенный орган направил образцы продуктов переработки на исследование в таможенную лабораторию. Ввиду определенной трудоемкости проведения исследований образцов товаров у декларанта возник вопрос оплаты данного мероприятия. За чей счет в рассматриваемой ситуации должны быть произведены исследования продуктов переработки?

Задача 6 По прошествии одного года и двух месяцев с момента ввоза в Россию автомобиля иностранного производства гражданином К., данный гражданин обратился в

таможенный орган с заявлением (просьбой) об изменении таможенного режима выпуска для внутреннего потребления, под который ранее был помещен ввезенный им автомобиль, на таможенный режим реэкспорта с возвратом сумм уплаченных им при ввозе таможенных пошлин и налогов. Как должно быть рассмотрено данное заявление?

Задача 7 При декларировании на таможне перемещаемого через таможенную границу товара представитель внешнеторговой фирмы указал в декларации код товара по Товарной номенклатуре ВЭД России, сославшись при этом на решение Центра стандартизации и метрологии России, который проводил по инициативе фирмы исследования товаров. Однако таможенный орган, проводя проверку правильности определения кода товара, не согласился с таким решением, классифицировав товар по иной товарной позиции. Чье решение о классификации перемещаемых через таможенную границу РФ товаров будет определяющим? Ответ обосновать со ссылками на нормы таможенного законодательства.

Задача 8 По окончании сроков нахождения российских товаров под таможенным режимом переработки вне таможенной территории продукты переработки были ввезены на таможенную территорию России и выпущены в свободное обращение. Спустя несколько месяцев таможенный орган, разрешивший выпуск продуктов переработки в свободное обращение на таможенной территории России, получил информацию, свидетельствующую о нарушениях декларантом условий переработки товаров и об указании в документах, представленных в таможенный орган, неточных данных об использовании им для производства продуктов переработки ранее вывезенных для этих целей российских товаров. Имеют ли право таможенные органы осуществить повторный таможенный контроль товаров и документов на них в целях проверки полученной информации? Ответ обосновать.

Задача 9 В связи с особенностями помещения многооборотной тары под таможенный режим временного ввоза с полным освобождением от уплаты таможенных пошлин и налогов, требуется со ссылкой на положения действующего таможенного законодательства разъяснить: возможен ли вариант, когда российское лицо (продавец), заключившее контракт на поставку товара (например, рыбы) с иностранным лицом (покупателем) после ввоза в страну многооборотной тары (пластиковых ящиков из-под рыбы), собственником которой является покупатель, помещает ее под таможенный режим временного ввоза с полным освобождением от уплаты таможенных пошлин и налогов, а впоследствии передает ее по внутреннему договору другому российскому лицу под загрузку той же самой рыбы для ее экспорта, либо это будет нарушением действующего таможенного законодательства? Ответ обосновать со ссылками на нормы таможенного законодательства.

Задача 10 Российское предприятие собирается ввозить на территорию России предметы мебели из Европы. В рамках какого таможенного режима может быть осуществлена схема внешнеторговой сделки: «вывоз из России сырья (леса) и ввоза обратно продуктов переработки (мебели)»? В качестве подсказки: согласно Письму ГТК России от 23 марта 1998 г. № 0115/5732 заявление таможенного режима переработки вне таможенной территории, если в качестве продуктов переработки будет заявлена мебель, не допускается (кстати, почему?).

LMS-платформа – не предусмотрена

5.2.2. Домашняя работа

Примерный перечень тем

1. Внешнеэкономическая деятельность: 1. Понятие внешнеэкономической деятельности, ее основные элементы. 2. Виды и формы внешнеэкономической деятельности. 3. Субъекты внешнеэкономической деятельности. 4. Объекты внешнеэкономической деятельности 5. Внешнеэкономические связи, их влияние на национальную экономику. 6. Внешнеэкономическая политика государства, ее основные элементы. 7. Учет национальных интересов страны при разработке внешнеэкономической политики государства. 8. Меры государственного регулирования внешнеторговой деятельности 9. Тарифные меры регулирования внешнеторговой деятельности. 10. Порядок исчисления и уплаты таможенных пошлин. 11. Нетарифные меры регулирования внешнеторговой деятельности. 12. Разрешительный порядок перемещения товаров через таможенную границу РФ. 13. Лицензирование и квотирование товаров, перемещаемых через таможенную границу РФ. 14. Сертификация товаров, необходимость ее проведения. Гарантии качества и безопасности при сертификации товаров. 15. Применение экспортного контроля к товарам, перемещаемым через таможенную границу РФ. 16. Декларирование товаров, перемещаемых через таможенную границу. 17. Внешнеторговый потенциал России. 18. Природно-ресурсный потенциал России. 19. Внешнеторговый потенциал экономических районов России. 20. Топливо-энергетический комплекс России и его место в международной торговле. 21. Основные показатели развития мировой экономики. 22. Основные показатели развития международной торговли. 23. Внешняя торговля РФ: основные показатели развития. 24. Тенденции развития внешних связей России. 25. Основные показатели внешней торговли Тюменской области. 26. Инвестиционная привлекательность России. 27. Иностранные инвестиции в экономику России; товарная и региональная структура. 28. Взаимодействие РФ с международными финансовыми организациями. 29. Торгово-экономические отношения России со странами СНГ, современное состояние и перспективы сотрудничества.

2. Таможенное дело: 1. Таможенные правоотношения: понятие и особенности. 2. Классификация таможенных правоотношений. 3. Субъекты таможенных правоотношений. 4. Система источников таможенного права. 5. Понятие и виды таможенно-правовых норм. 6. Действие таможенно-правовой нормы в пространстве. Таможенная территория и таможенная граница. 7. Особенности действия таможенно-правовой нормы во времени. 8. Система, структура и основные функции таможенных органов Российской Федерации. 9. Правовой статус Федеральной таможенной службы РФ (ФТС России). 10. Региональные таможенные управления в системе таможенных органов Российской Федерации: основные функции и полномочия. 11. Правовой статус таможни: порядок формирования, виды, структура и полномочия. 12. Правовой статус таможенного поста: порядок формирования, виды, структура и полномочия. 13. Служба в таможенных органах Российской Федерации: понятие, принципы и особенности прохождения. 14. Должностные лица таможенных органов Российской Федерации: общая характеристика правового статуса. 15. Таможенный тариф: понятие и правовая природа. Структура и виды таможенных тарифов. 16. Понятие и виды таможенных платежей. Порядок взимания таможенных платежей. 17. Понятие, правовая природа и классификация таможенных пошлин. 18. Налог на добавленную стоимость и акцизы в системе таможенных платежей. 19. Понятие и виды таможенных сборов. Порядок их исчисления и уплаты. 20. Обеспечение уплаты таможенных платежей. Возврат излишне уплаченных или

взысканных платежей. 21. Таможенная стоимость товара: понятие и методы ее определения. 22. Тарифные льготы (тарифные преференции): понятие и порядок предоставления. 23. Основные принципы перемещения товаров и транспортных средств через таможенную границу Российской Федерации, таможенного союза. 24. Порядок перемещения через таможенную границу Российской Федерации, таможенного союза транспортных средств. 25. Порядок перемещения через таможенную границу Российской Федерации, таможенного союза физическими лицами товаров, не предназначенных для производственной или иной коммерческой деятельности. 26. Порядок перемещения через таможенную границу Российской Федерации, таможенного союза валюты и валютных ценностей. 27. Таможенные льготы отдельным категориям иностранных лиц: понятие и виды таможенных льгот. 28. Понятие и виды таможенных процедур. Выбор и изменение таможенных процедур. 29. Правовая характеристика таможенных процедур выпуска товаров для свободного обращения и экспорта. 30. Правовая характеристика таможенных процедур реимпорта и реэкспорта. 31. Правовая характеристика таможенных процедур временного ввоза (допуск), временного вывоза. 32. Правовая характеристика таможенных процедур: таможенный склад, свободный склад, свободная таможенная зона и беспошлинная торговля. 33. Правовая характеристика таможенной процедуры таможенного транзита. 34. Правовая характеристика таможенных процедур переработки. 35. Правовая характеристика таможенных процедур уничтожения товаров и отказа в пользу государства. 36. Таможенное оформление: понятие, стадии. Время и место таможенного оформления. 37. Временное хранение товаров: понятие и основное назначение. Склады временного хранения, их типы и порядок учреждения. 38. Декларирование товаров: понятие и формы. Сроки подачи таможенной декларации. 39. Формы таможенной декларации. Неполная, периодическая и временная декларации. 40. Понятие декларанта, его права и обязанности. Правовое регулирование деятельности таможенного представителя. 41. Таможенный контроль: понятие, цели и основные виды. Формы таможенного контроля. 42. Правовые основы проведения личного досмотра. 43. Валютный контроль в сфере таможенного дела. 44. Ответственность за нарушение таможенного законодательства: основания и виды. 45. Преступления в сфере таможенного дела. 46. Дознание, осуществляемое таможенными органами. 47. Оперативно-розыскная деятельность таможенных органов. Контролируемая поставка. 48. Ответственность за нарушение таможенных правил: понятие, правовая природа и особенности. 49. Понятие и виды нарушений таможенных правил. 50. Наказания, налагаемые за нарушения таможенных правил. Основные правила наложения таких наказаний. 51. Стадии правоприменительного процесса по делам о нарушениях таможенных правил. 52. Субъекты правоприменительного процесса по делам о нарушениях таможенных правил. 53. Упрощенная форма применения наказания за нарушение таможенных правил. 54. Обжалование и рассмотрение решений, действий или бездействия таможенных органов и их должностных лиц. 55. Декларирование товаров: понятие и формы. Сроки подачи таможенной декларации. 56. Формы таможенной декларации. Неполная, периодическая и временная декларации. 57. Понятие декларанта, его права и обязанности. Правовое регулирование деятельности таможенного представителя. 58. Таможенный контроль: понятие, цели и основные виды. Формы таможенного контроля. 59. Правовые основы проведения личного досмотра. 60. Валютный контроль в сфере таможенного дела. 61. Ответственность за нарушение таможенного законодательства: основания и виды. 62. Преступления в сфере таможенного дела. 63. Дознание, осуществляемое таможенными

органами. 64. Оперативно-розыскная деятельность таможенных органов. Контролируемая поставка. 65. Ответственность за нарушение таможенных правил: понятие, правовая природа и особенности. 66. Понятие и виды нарушений таможенных правил.

Примерные задания

Студенты выполняют 2 домашние работы (по 1-й из каждого блока) по предложенным темам в виде докладов и презентаций. Длительность доклада не более 7 минут. В презентации не более 10 слайдов. Доклад оформляется в виде реферата. Баллы в БРС выставляются по общим результатам докладов, рефератов и презентаций.

LMS-платформа – не предусмотрена

5.3. Описание контрольно-оценочных мероприятий промежуточного контроля по дисциплине модуля

5.3.1. Экзамен

Список примерных вопросов

1. . 1. Виды международных сделок по обмену интеллектуальной продукцией и их особенности. 2. Характеристика основных категорий системы ИНКОТЕРМС. 3. Основные виды внешнеэкономических операций и их классификационные признаки. 4. Условия сделок финансового лизинга и практика их использования. 5. Область применения реэкспортных и реимпортных операций. 6. Виды внешнеторговых сделок в системе обмена услугами и их характеристика. 7. Арендные сделки в системе торговли готовой продукцией. 8. Условия и содержание арендных соглашений между иностранными контрагентами. 9. Виды аренды в области торговли готовой продукцией, их отличительные характеристики. 10. Формы международной встречной торговли, их принципиальные отличия. 11. Виды цен во внешнеторговых контрактах и условия их применения. 12. Обязательства сторон в составе лицензионных соглашений. 13. Разновидности бартерных операций, их основа. 14. Базисные условия внешнеторговых контрактов, принципы выбора и оформления. 15. Компенсационные сделки на коммерческой основе, их содержание и оформление. 16. Лизинговые платежи в составе арендных сделок, составляющие их расчета. 17. Компенсационные сделки, условия их применения и их содержания. 18. Международные торги, как способ закупки готовой продукции и услуг. 19. Организационные формы в современной международной торговле, их характеристика. 20. Типовой контракт купли-продажи, его структура и правовая основа. 21. Объекты международной биржевой торговли и особенности сделок. 22. Хеджевые сделки, техника их исполнения. 23. Формы торговли готовой машино-технической продукцией на мировом рынке. 24. Сделки в области предоставления инжиниринговых услуг. 25. Виды лицензионных договоров, их содержание и условия исполнения. 26. Международные платежи и способы выплаты вознаграждения по международным соглашениям. 27. Содержание транспортных условий контракта купли-продажи. 28. Страхование внешнеторговых сделок и отражение в составе контракта купли-продажи. 29. Консигнационные сделки, их содержание и условия исполнения. 30. Взаимные обязательства контрагентов в составе внешнеторгового контракта. 31. Базисные условия внешнеторговой поставки водным транспортом. 32. Базисные условия внешнеторговой поставки железнодорожным транспортом. 33. Международная регламентация соглашения (контракта) о купле-продаже. 34. Цена и общая стоимость контракта купли-продажи, ее валютная составляющая. 35. Сроки и условия поставки в

составе внешнеторгового контракта. 36. Арбитражные условия внешнеторговых контрактов. 37. Агентские соглашения в системе внешнеторговых посредников, их разновидности. 38. Формы и участники лизинговых операций.

2. 1. Понятие таможенной территории и таможенной границы государства. Элементы современного таможенного дела 2. Этапы реформирования таможенного дела на Руси. 3. Таможенное законодательство. Структура и направленность таможенного законодательства. Основные цели законодательства о таможенном регулировании. Задачи, решаемые таможенным кодексом РФ и значение Таможенного кодекса Таможенного союза. 4. Понятие таможенной политики и методы ее реализации. Основные положения и принципы таможенной политики 5. Состав единой федеральной централизованной системы таможенных органов. Принципы и основные функции, возложенные на таможенные органы. Основные полномочия ФТС России. 6. Понятие и функции таможенного представителя. 7. Склады временного хранения и их виды. 8. Обязанности владельца магазина беспошлинной торговли. Возможности уполномоченного экономического оператора. 9. Понятие товара, перемещаемого через таможенную границу. Основные принципы перемещения товаров и транспортных средств. 10. Понятие метода нетарифного регулирования внешнеторговой деятельности. 11. Таможенное оформление товаров и транспортных средств. 12. Понятие и структура Товарной номенклатуры внешнеэкономической деятельности. 13. Понятие и принципы определения страны происхождения. 14. Таможенно-тарифное регулирование как один из основных методов государственного регулирования внешнеэкономической деятельности: понятие, цели таможенного регулирования. Принципы формирования тарифной политики. 15. Нетарифные меры регулирования внешнеторговой деятельности. Особенности их применения. 16. Объекты таможенного контроля. Формы, способы и средства таможенного контроля. 17. Проверка документов и сведения. 18. Устный опрос. Получение пояснений. 19. Таможенное наблюдение. 20. Таможенный осмотр товаров и транспортных средств. 21. Личный досмотр. 22. Проверка маркировки товаров. 23. Осмотр помещений и территорий. 24. Таможенная проверка 25. Порядок проведения таможенной экспертизы. Виды таможенной экспертизы. 26. Валютный контроль как один из инструментов государственной денежно-кредитной политики. Цели и задачи валютного контроля 27. Понятие и виды таможенных процедур. Выпуск для внутреннего потребления. Экспорт. Таможенный транзит. Таможенный склад. Переработка на таможенной территории. Переработка вне таможенной территории. Переработка для внутреннего потребления. Временный ввоз (допуск). Временный вывоз. Реимпорт. Резэкспорт. Беспшлинная торговля. Уничтожение. Отказ в пользу государства. Свободная таможенная зона. Свободный склад. Специальная таможенная процедура. 28. Виды таможенных платежей и их характеристика. 29. Особенности применения налога на добавленную стоимость и акцизов в сфере внешнеторгового регулирования. 30. Понятие и основное назначение таможенной стоимости. Система методов определения таможенной стоимости товаров, ввозимых на таможенную территорию РФ.

LMS-платформа – не предусмотрена

5.4 Содержание контрольно-оценочных мероприятий по направлениям воспитательной деятельности

Направление воспитательной деятельности	Вид воспитательной деятельности	Технология воспитательной деятельности	Компетенция	Результаты обучения	Контрольно-оценочные мероприятия
Профессиональное воспитание	профориентационная деятельность	Технология формирования уверенности и готовности к самостоятельной успешной профессиональной деятельности	ПК-1	П-1	Домашняя работа Контрольная работа Лекции Практические/семинарские занятия Экзамен