

**ОЦЕНОЧНЫЕ МАТЕРИАЛЫ
ПО ДИСЦИПЛИНЕ**

Методология проектирования механических систем

Код модуля
1159996(1)

Модуль
Исследование и диагностика технологических
машин

Екатеринбург

Оценочные материалы составлены автором(ами):

№ п/п	Фамилия, имя, отчество	Ученая степень, ученое звание	Должность	Подразделение
1	Михалев Александр Викторович	кандидат технических наук, без ученого звания	Доцент	металлургических и роторных машин
2	Шевелев Максим Михайлович	кандидат технических наук, без ученого звания	Доцент	металлургических и роторных машин

Согласовано:

Управление образовательных программ

Е.А. Смирнова

Авторы:

1. СТРУКТУРА И ОБЪЕМ ДИСЦИПЛИНЫ **Методология проектирования механических систем**

1.	Объем дисциплины в зачетных единицах	3	
2.	Виды аудиторных занятий	Лекции Практические/семинарские занятия	
3.	Промежуточная аттестация	Экзамен	
4.	Текущая аттестация	Домашняя работа	1

2. ПЛАНИРУЕМЫЕ РЕЗУЛЬТАТЫ ОБУЧЕНИЯ (ИНДИКАТОРЫ) ПО ДИСЦИПЛИНЕ МОДУЛЯ **Методология проектирования механических систем**

Индикатор – это признак / сигнал/ маркер, который показывает, на каком уровне обучающийся должен освоить результаты обучения и их предъявление должно подтвердить факт освоения предметного содержания данной дисциплины, указанного в табл. 1.3 РПМ-РПД.

Таблица 1

Код и наименование компетенции	Планируемые результаты обучения (индикаторы)	Контрольно-оценочные средства для оценивания достижения результата обучения по дисциплине
1	2	3
ОПК-7 -Способен планировать и управлять жизненным циклом инженерных продуктов и технических объектов, включая стадии замысла, анализа требований, проектирования, изготовления, эксплуатации, поддержки, модернизации, замены и утилизации	Д-1 - Проявлять настойчивость в достижении цели; Внимательность; Аналитические умения З-1 - Изложить принципы имитационного моделирования для принятия инженерных решений З-2 - Дать определение жизненного цикла инженерного продукта, его основных стадий и моделей З-3 - Перечислить принципы и возможные ролевые модели управления командой инженерного проекта П-1 - Освоить практики построения и применения имитационных моделей в процессе проектирования П-2 - Иметь практический опыт планирования и управления	Домашняя работа Лекции Практические/семинарские занятия Экзамен

	<p>жизненным циклом инженерных продуктов и технических объектов</p> <p>П-3 - Формализовать и согласовывать требования, относящиеся к внешним условиям (эксплуатации, сопровождения, хранения, перевозки, вывода из эксплуатации)</p> <p>П-4 - Разработать технические задания на проектирование и изготовление инженерных продуктов и технических объектов, включая выбор оборудования и технологической оснастки</p> <p>У-1 - Формулировать инженерные задачи с учетом формализованных требований</p> <p>У-2 - Определять основные потребности стейкхолдеров (заинтересованных сторон) и формулировать требования к эффективности инженерных продуктов и технических объектов</p> <p>У-3 - Использовать программные пакеты при построении имитационной модели разрабатываемой системы или использующей системы</p> <p>У-4 - Выбрать оборудование и технологическую оснастку при разработке технических заданий на проектирование и изготовление инженерных продуктов и технических объектов</p>	
<p>ОПК-1 -Способен формулировать и решать научно-исследовательские, технические, организационно-экономические и комплексные задачи, применяя фундаментальные знания</p>	<p>Д-1 - Проявлять лидерские качества и умения командной работы</p> <p>З-2 - Привести примеры терминологии, принципов, методологических подходов и законов фундаментальных и общеинженерных наук, применимых для формулирования и решения</p>	<p>Домашняя работа</p> <p>Практические/семинарские занятия</p> <p>Экзамен</p>

	<p>задач проблемной области знания</p> <p>П-1 - Работая в команде, разрабатывать варианты формулирования и решения научно-исследовательских, технических, организационно-экономических и комплексных задач, применяя знания фундаментальных и общепрофессиональных наук</p> <p>У-2 - Критически оценить возможные способы решения задач проблемной области, используя знания фундаментальных и общепрофессиональных наук</p>	
<p>ОПК-4 -Способен разрабатывать технические объекты, системы и технологические процессы в своей профессиональной деятельности с учетом экономических, экологических, социальных ограничений</p>	<p>Д-1 - Демонстрировать креативное мышление, творческие способности</p> <p>З-2 - Изложить принципы расчета экономической эффективности предложенных технических решений</p> <p>З-3 - Привести примеры сравнения предложенных решений с мировыми аналогами</p> <p>З-4 - Описать основные подходы к оценке экологических и социальных последствий внедрения инженерных решений</p> <p>П-1 - Выполнять в рамках поставленного задания разработки технических объектов, систем, в том числе информационных, и технологических процессов в своей профессиональной деятельности с учетом экономических, экологических, социальных ограничений</p> <p>У-2 - Доказать научно-техническую и экономическую состоятельность и конкурентоспособность предложенных инженерных решений</p> <p>У-3 - Оценить экологические и социальные риски внедрения</p>	<p>Домашняя работа Экзамен</p>

	предложенных инженерных решений	
ПК-2 -Способен разрабатывать физические и математические модели исследуемых машин, приводов, систем, процессов, явлений и объектов, относящихся к металлургии, разрабатывает методики и организовать проведение экспериментов с обработкой и анализом результатов с применением систем автоматизированного проектирования	<p>Д-1 - Проявлять аналитические способности в оценке отечественного и зарубежного опыта</p> <p>З-1 - Описать физические и математические модели исследуемых машин и систем, относящихся к профессиональной сфере</p> <p>З-2 - Описать методику и порядок организации проведения экспериментов по изучению моделей производственных процессов, анализа полученных результатов</p> <p>З-3 - Описать модели производственных объектов, явлений и технологических процессов</p> <p>З-4 - Описать современные САЕ-системы, их функциональные возможности для моделирования физических явлений, возникающих при реализации технологических процессов</p> <p>З-5 - Изложить основные принципы работы в современных САЕ-системах</p> <p>П-2 - Проявлять аналитические способности в оценке отечественного и зарубежного опыта</p> <p>У-1 - Определить цели, задачи и этапы проведения экспериментов по изучению моделей производственных процессов и анализировать полученные результаты</p> <p>У-2 - Анализировать и обрабатывать результаты экспериментов с применением систем автоматизированного проектирования для обоснования конструктивных разработок</p>	Лекции Экзамен

<p>ПК-3 -Способен принимать оптимальные решения по созданию продукции с учетом комплекса факторов, влияющих на качество продукции</p>	<p>Д-1 - Проявлять аналитические способности в оценке отечественного и зарубежного опыта З-1 - Объяснить типовые методы и показатели оценки качества продукции и конкурентоспособности производства З-3 - Характеризовать факторы, влияющие на качество продукции П-1 - Разрабатывать предложения по корректировке технической документации на основе анализа результатов проведенных сертификационных и приемосдаточных испытаний произведенной продукции У-1 - Оценивать качество продукции и конкурентоспособности производства по требуемым показателям</p>	<p>Домашняя работа Практические/семинарские занятия Экзамен</p>
<p>ПК-5 -Способен организовывать деятельность и управлять коллективом исполнителей</p>	<p>З-1 - Излагать содержание работ по совершенствованию, модернизации, унификации выпускаемых изделий и их элементов с разработкой проектов стандартов и сертификатов З-2 - Описывать порядок осуществления авторского надзора при изготовлении, монтаже, наладке, испытаниях и сдаче в эксплуатацию выпускаемых изделий и объектов З-3 - Излагать принципы организации и управления деятельностью коллектива исполнителей З-4 - Сделать обзор требования к качеству к качеству, надёжности и стоимости продукции, сроков исполнения, безопасности жизнедеятельности и экологической чистоты</p>	<p>Лекции Практические/семинарские занятия Экзамен</p>

	<p>П-1 - В соответствии с исходными данными определить цели и задачи осуществления деятельности по совершенствованию, модернизации, унификации выпускаемых изделий и их элементов с разработкой проектов стандартов и сертификатов и функциональную роль исполнителей, предложить оптимальные исполнительские решения в условиях различных мнений, определить порядок выполнения работ</p> <p>У-1 - Выбирать оптимальные решения при создании продукции с учётом требований к качеству, надёжности и стоимости продукции, сроков исполнения, безопасности жизнедеятельности и экологической чистоты</p> <p>У-2 - Выбирать направления деятельности по совершенствованию, модернизации, унификации выпускаемых изделий и их элементов с разработкой проектов стандартов и сертификатов</p> <p>У-3 - Определять цели и задачи осуществления деятельности по совершенствованию, модернизации, унификации выпускаемых изделий и их элементов с разработкой проектов стандартов и сертификатов и распределять их по исполнителям</p>	
--	---	--

3. ПРОЦЕДУРЫ КОНТРОЛЯ И ОЦЕНИВАНИЯ РЕЗУЛЬТАТОВ ОБУЧЕНИЯ В РАМКАХ ТЕКУЩЕЙ И ПРОМЕЖУТОЧНОЙ АТТЕСТАЦИИ ПО ДИСЦИПЛИНЕ МОДУЛЯ В БАЛЬНО-РЕЙТИНГОВОЙ СИСТЕМЕ (ТЕХНОЛОГИЧЕСКАЯ КАРТА БРС)

3.1. Процедуры текущей и промежуточной аттестации по дисциплине

1. Лекции: коэффициент значимости совокупных результатов лекционных занятий – 0.50		
Текущая аттестация на лекциях	Сроки – семестр, учебная неделя	Максимальная оценка в баллах
<i>активность на лекциях</i>	1,8	100
Весовой коэффициент значимости результатов текущей аттестации по лекциям – 0.40		
Промежуточная аттестация по лекциям – экзамен		
Весовой коэффициент значимости результатов промежуточной аттестации по лекциям – 0.60		
2. Практические/семинарские занятия: коэффициент значимости совокупных результатов практических/семинарских занятий – 0.50		
Текущая аттестация на практических/семинарских занятиях	Сроки – семестр, учебная неделя	Максимальная оценка в баллах
<i>домашняя работа</i>	1,16	100
Весовой коэффициент значимости результатов текущей аттестации по практическим/семинарским занятиям – 1.00		
Промежуточная аттестация по практическим/семинарским занятиям – нет		
Весовой коэффициент значимости результатов промежуточной аттестации по практическим/семинарским занятиям – 0.00		
3. Лабораторные занятия: коэффициент значимости совокупных результатов лабораторных занятий – не предусмотрено		
Текущая аттестация на лабораторных занятиях	Сроки – семестр, учебная неделя	Максимальная оценка в баллах
Весовой коэффициент значимости результатов текущей аттестации по лабораторным занятиям – не предусмотрено		
Промежуточная аттестация по лабораторным занятиям – нет		
Весовой коэффициент значимости результатов промежуточной аттестации по лабораторным занятиям – не предусмотрено		
4. Онлайн-занятия: коэффициент значимости совокупных результатов онлайн-занятий – не предусмотрено		
Текущая аттестация на онлайн-занятиях	Сроки – семестр, учебная неделя	Максимальная оценка в баллах
Весовой коэффициент значимости результатов текущей аттестации по онлайн-занятиям – не предусмотрено		
Промежуточная аттестация по онлайн-занятиям – нет		
Весовой коэффициент значимости результатов промежуточной аттестации по онлайн-занятиям – не предусмотрено		

3.2. Процедуры текущей и промежуточной аттестации курсовой работы/проекта

Текущая аттестация выполнения курсовой работы/проекта	Сроки – семестр, учебная неделя	Максимальная оценка в баллах
---	---------------------------------	------------------------------

Весовой коэффициент текущей аттестации выполнения курсовой работы/проекта– не предусмотрено		
Весовой коэффициент промежуточной аттестации выполнения курсовой работы/проекта– защиты – не предусмотрено		

4. КРИТЕРИИ И УРОВНИ ОЦЕНИВАНИЯ РЕЗУЛЬТАТОВ ОБУЧЕНИЯ ПО ДИСЦИПЛИНЕ МОДУЛЯ

4.1. В рамках БРС применяются утвержденные на кафедре/институте критерии (признаки) оценивания достижений студентов по дисциплине модуля (табл. 4) в рамках контрольно-оценочных мероприятий на соответствие указанным в табл.1 результатам обучения (индикаторам).

Таблица 4

Критерии оценивания учебных достижений обучающихся

Результаты обучения	Критерии оценивания учебных достижений, обучающихся на соответствие результатам обучения/индикаторам
Знания	Студент демонстрирует знания и понимание в области изучения на уровне указанных индикаторов и необходимые для продолжения обучения и/или выполнения трудовых функций и действий, связанных с профессиональной деятельностью.
Умения	Студент может применять свои знания и понимание в контекстах, представленных в оценочных заданиях, демонстрирует освоение умений на уровне указанных индикаторов и необходимых для продолжения обучения и/или выполнения трудовых функций и действий, связанных с профессиональной деятельностью.
Опыт /владение	Студент демонстрирует опыт в области изучения на уровне указанных индикаторов.
Другие результаты	Студент демонстрирует ответственность в освоении результатов обучения на уровне запланированных индикаторов. Студент способен выносить суждения, делать оценки и формулировать выводы в области изучения. Студент может сообщать преподавателю и коллегам своего уровня собственное понимание и умения в области изучения.

4.2 Для оценивания уровня выполнения критериев (уровня достижений обучающихся при проведении контрольно-оценочных мероприятий по дисциплине модуля) используется универсальная шкала (табл. 5).

Таблица 5

Шкала оценивания достижения результатов обучения (индикаторов) по уровням

Характеристика уровней достижения результатов обучения (индикаторов)			
№ п/п	Содержание уровня выполнения критерия оценивания результатов обучения (выполненное оценочное)	Шкала оценивания	
		Традиционная характеристика уровня	Качественная характеристика уровня

задание)				
1.	Результаты обучения (индикаторы) достигнуты в полном объеме, замечаний нет	Отлично (80-100 баллов)	Зачтено	Высокий (В)
2.	Результаты обучения (индикаторы) в целом достигнуты, имеются замечания, которые не требуют обязательного устранения	Хорошо (60-79 баллов)		Средний (С)
3.	Результаты обучения (индикаторы) достигнуты не в полной мере, есть замечания	Удовлетворительно (40-59 баллов)		Пороговый (П)
4.	Освоение результатов обучения не соответствует индикаторам, имеются существенные ошибки и замечания, требуется доработка	Неудовлетворительно (менее 40 баллов)	Не зачтено	Недостаточный (Н)
5.	Результат обучения не достигнут, задание не выполнено	Недостаточно свидетельств для оценивания		Нет результата

5. СОДЕРЖАНИЕ КОНТРОЛЬНО-ОЦЕНОЧНЫХ МЕРОПРИЯТИЙ ПО ДИСЦИПЛИНЕ МОДУЛЯ

5.1. Описание аудиторных контрольно-оценочных мероприятий по дисциплине модуля

5.1.1. Лекции

Самостоятельное изучение теоретического материала по темам/разделам лекций в соответствии с содержанием дисциплины (п. 1.2. РПД)

5.1.2. Практические/семинарские занятия

Примерный перечень тем

1. Составление расчетной схемы реального объекта путем схематизации геометрии объекта, связей, системы внешних сил, свойств материала и видов деформации.

2. Определение механических характеристик материалов при статических и циклических нагрузках.

3. Декомпозиция сложного напряженного состояния. Методы определения эквивалентного напряжения.

4. Оценка прочности материалов в опасных сечениях с учетом типовых концентраторов напряжений.

Примерные задания

Тензомер, имеющий коэффициент увеличения $k = 1000$ и базу $s = 20$ мм, установлен на стальном образце сечением 20×7 мм под углом 45° к его оси. Определить показание тензомера при нагружении образца силой $F = 40$ кН. Принять $E = 200$ ГПа, $\nu = 0,3$.

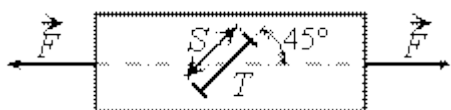

В пластине, изготовленной из хрупкого материала, от некоторой нагрузки возникают

пропорциональные ей напряжения. Условно принимая, что прочность материала зависит только от наибольшего растягивающего напряжения, определить, во сколько раз должна возрасти нагрузка, чтобы в пластине появилась трещина, если предел прочности материала на растяжение равен 50 МПа. Под каким углом к оси x будет наклонена трещина?

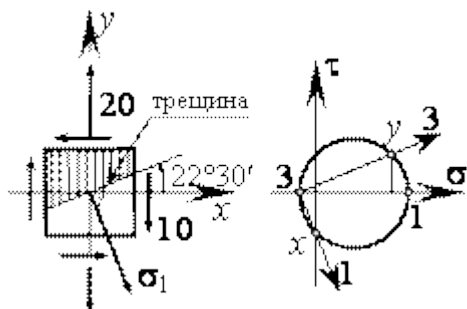

LMS-платформа – не предусмотрена

5.2. Описание внеаудиторных контрольно-оценочных мероприятий и средств текущего контроля по дисциплине модуля

Разноуровневое (дифференцированное) обучение.

Базовый

5.2.1. Домашняя работа

Примерный перечень тем

1. Прочность материалов в опасных сечениях

Примерные задания

1. Для заданной детали и условий ее эксплуатации определить коэффициенты запаса прочности в опасных сечениях.

2. Разработать рекомендации по оптимизации размеров и формы опасных сечений с целью увеличения ресурса детали.

LMS-платформа – не предусмотрена

5.3. Описание контрольно-оценочных мероприятий промежуточного контроля по дисциплине модуля

5.3.1. Экзамен

Список примерных вопросов

1. Цель и задачи проектирования

2. Эволюция процесса проектирования

3. Синтез, анализ и декомпозиция

4. Эволюция процесса проектирования

5. Цель разработки генерального плана создания системы

6. Понятие жизненного цикла системы

7. Эффективность системы

8. Составление расчетной схемы реального объекта

9. Определение механических характеристик материалов

10. Декомпозиция сложного напряженного состояния

- 11. Методы определения эквивалентного напряжения
 - 12. Оценка прочности материалов в опасных сечениях
- LMS-платформа – не предусмотрена

5.4 Содержание контрольно-оценочных мероприятий по направлениям воспитательной деятельности

Направления воспитательной деятельности сопрягаются со всеми результатами обучения компетенций по образовательной программе, их освоение обеспечивается содержанием всех дисциплин модулей.